

取扱説明書

このたびは、DCA-161をお買い上げいただきまして、まことにありがとうございます。
本機を正しくお使いいただくため、ご使用になる前に必ずこの取扱説明書をお読みください。
また、必要なときにご覧になれるよう大切に保管してください。



- 本機はDC12V(−)接地車専用です。
- 本機の取付及び調整につきましては、経験豊富な専門業者にご依頼することをお勧めします。

同梱品

・取扱説明書(本書) × 1



・保証書 × 1



警告

- 車体のボルトやナットを使用してアースをとるときは、ステアリングやシートレール、ブレーキ系統などの保安部品のビスは使用しない…事故や故障などの原因となります。
- 接続コード類の配線は高熱部を避けて行う…コード類の被覆が溶けてショートし、事故や火災の原因となります。特にエンジンルーム内の配線にはご注意ください。
- 電源リード線の被覆を切って、他の機器の電源を取ることは絶対に止める。

警告

- 本機の取り付け・取り付けの変更は、安全のため、必ずお買い上げの販売店に依頼する…専門技術と経験が必要です。
- 必ず付属の部品を指定通り使用する…指定以外の部品を使用すると、機器内部の部品をいためたり、しっかりと固定できずに外れたりして、事故や故障などの原因となることがあります。
- 雨が吹き込むところなど、水のかかるところや湿気、ほこりの多いところへは取り付けない…本機に水や湿気、ほこりが混入すると発煙や発火の原因となることがあります。
- 振動の多いところなど、しっかりと固定できないところへは取り付けない…外れて事故や怪我の原因となることがあります。
- 車体のボルトやナットを使用して本機を取り付ける場合は、ステアリング、シートレール、ブレーキ系統、ガソリンタンクなどの保安部品は絶対に使用しない…これらを使用すると制動不能や故障、発火の原因となることがあります。
- 正規の接続をする…火災や事故の原因となることがあります。
- 車体やネジ部分、シートレールなどの可動部に配線をはさみ込まない…断線やショートにより、事故や感電、火災の原因となることがあります。
- コード類の結線終了後は、コード類をクランプや絶縁テープで固定する…コード類が車体部分との接触により、すりきれてショートし、事故や火災の原因となることがあります。
- 本機の電源端子をバッテリーに直接接続する場合は、指定容量以上の電源コードを使用する…指定容量以下のコードを使用すると、電流容量をオーバーし、火災や感電の原因となることがあります。本機の場合は、別販のメイン電源延長コードを使用してください。
- 車体に穴を開けてコード類を配線するときは、絶縁性グロメットを使用する…開口部とコード類の接触により、すりきれてショートし、事故や火災の原因となることがあります。
- 車体のビスを使用して取り付けを行ったときは、ネジが弛まないように確実に締め付ける…ネジが弛み、事故や火災の原因となることがあります。

2 特長

DCA-161は、電源部とアンプ部を融合した新技術^(注) "Bi-Phase Fusion Technology" (特許取得済)により、電源を含めたパワーアンプの総合変換効率80%を達成。驚異的な高効率により、劇的な小型・軽量化、低発熱化を実現しました。

- **高効率DC/DCコンバーター搭載** 変換効率95%の高効率DC/DCコンバーター搭載により、消費電力を抑え小型・低発熱を実現
- **軽量** 重量：約820g
- **大出力** 160W/4Ωモノラル
- **高効率** 総合変換効率80%の高効率(入力〜SP出力)
- **小型** 113.8 (W) × 46 (H) × 267 (D)mm

(注) "Bi-Phase Fusion Technology"は、本開発技術の総称呼称です。

1 ご注意 (安全に正しくお使いいただくために)

安全上のご注意

- 安全運転のため、ご使用前に「取扱説明書」をよくお読みの上、正しくお使いください。
- お読みになったあとはいつでも見られる所(グローブボックス等)に必ず保管してください。

絵表示について この取扱説明書および製品への表示では、製品を安全に正しくお使いいただき、あなたや他の人々への危害や財産への損害を未然に防止するために、いろいろな絵表示をしています。その表示と意味は次のようになっています。内容をよく理解してから本文をお読みください。

- 警告** この表示を無視して、誤った取扱いをすると、人が死亡または重傷を負う可能性が想定される内容および物的損害のみの発生が想定される内容を示しています。
- 注意** この表示を無視して、誤った取扱いをすると、人が傷害を負う可能性が想定される内容を示しています。

絵表示の例

- △記号は警告・注意を促す内容があることを告げるものです。図の中に具体的な注意内容(左図の場合は指はさまれ注意)が描かれています。
- 記号は禁止の行為であることを告げるものです。図の中や近傍に具体的な禁止内容(左図の場合は分解禁止)が描かれています。
- 記号は行為を強制したり指示する内容を告げるものです。

使用上のご注意

警告

- 本機を分解したり、改造しない…事故や火災、感電の原因となります。
- 音が出ないなどの故障状態で使用しない…事故や火災、感電の原因となります。そのような場合は、必ずお買い上げの販売店にご相談ください。
- 万一異物が入った、水がかかった、煙が出る、変な匂いがするなど異常が起きましたら、直ちに使用を中止し、必ずお買い上げの販売店に相談する…そのまま使用すると事故や火災、感電の原因となります。

注意

- 運転中の音量は、車外の音が聞こえる程度で使用する…車外の音が聞こえない状態で運転すると、事故の原因となることがあります。

取り付け上のご注意

警告

- 本機はDC12V−アース車専用です。大型トラックや寒冷地仕様ディーゼル車などの24V車で使用しない…火災や故障などの原因となります。
- 本機を次のような場所に取り付けけない…運転操作を妨げたり、外れたりして、交通事故や怪我の原因となります。
 - ・前方の視界を妨げる場所。
 - ・ステアリング、シフトレバー、ブレーキペダルなどの運転操作を妨げる場所。
 - ・同乗者に危険を及ぼす場所。

警告

- 車体に穴を開けて取り付けの場合は、パイプ類、タンク、電気配線などの位置を確認の上、これらと干渉や接触することがないように注意する…火災や故障などの原因となります。
- 配線作業中は、バッテリーのマイナス側ケーブルを外す…ショート事故による感電や怪我の原因となります。

3 各部の名称とはたらき

■ 上面部

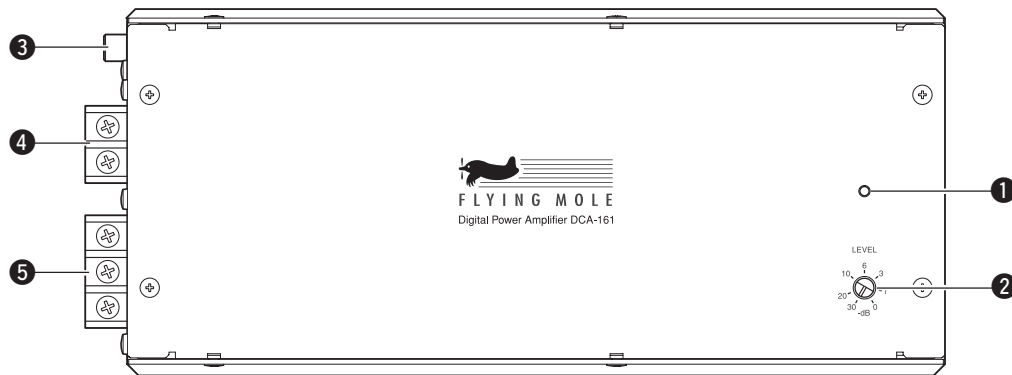

■ リアパネル

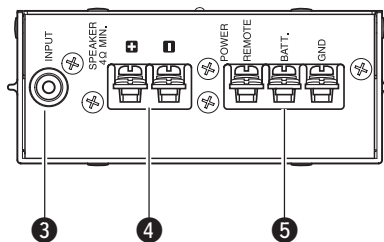

1 POWER インジケーター

本機に電源が入ると赤いLEDが点灯します。

2 INPUT LEVEL コントロールボリューム

入力信号レベルをコントロールするボリュームです。(出荷時−30dB) 減衰量 −30dB〜0dBを調節します。

※ 耐久力の低いスピーカーとの組合せの時には INPUT LEVEL コントロールボリュームを上げすぎない様に御注意ください。スピーカー破損の恐れがあります。

4 SPEAKER 端子

スピーカー出力端子です。スピーカーと極性を合わせて接続します。

※ 接続するスピーカーは、インピーダンスが4Ω以上のものを使用してください。

5 電源用端子

電源入力端子です。バッテリーケーブル、アースケーブルは12AWG以上のケーブルを使用して接続してください。

メイン電源(バッテリー) ⊕ BATT.
アース GND
リモートオン REMOTE

3 INPUT 端子

RCA入力端子です。ヘッドユニットのプリアウト端子と接続します。

4 接続の方法

- 取付・結線作業前に、必ずバッテリーのマイナス(-)側のケーブルを外してください。作業が完全に終了するまで、ケーブルは接続しないでください。
- 本機は、動作中発熱しますので、取付・配線には高熱・発熱部付近はさけ、通気性がよく、水のかからない場所を選んでください。
- スピーカー保護のため、ボリュームは出荷時-30dBの位置になっています。時計回りに回すと出力レベルが上がります。耐入力の低いスピーカーに接続した時には、ボリュームを上げすぎないように注意してください。
- 結線時には以下の点に十分注意してください。
 - ・高熱部を避けてください。
 - ・車側の配線とは十分に距離をとってください。
 - ・RCAコード(LINE OUT)とバッテリーケーブルは極力離してください。
 上記の処理が不十分な場合、車の雑音を受けたり、故障の原因となりますので、ご注意ください。
- アースは、アンプ側で車体金属部へ接続してください。また、車種によっては雑音がとれにくい場合があります。そのような時は、アンプ側、ヘッドユニット側とそれぞれアースを接続し、効果のある方でご使用ください。
- 結線したコードは、クランプやテープで固定してください。(シートレールなどの可動部に配線を挟み込んだり、突起物に当たるなどして配線を傷めないように注意してください。)
- 車体に穴を開けて配線するときは、絶縁性グロメット等を使用し、直接金属に触れないようにしてください。

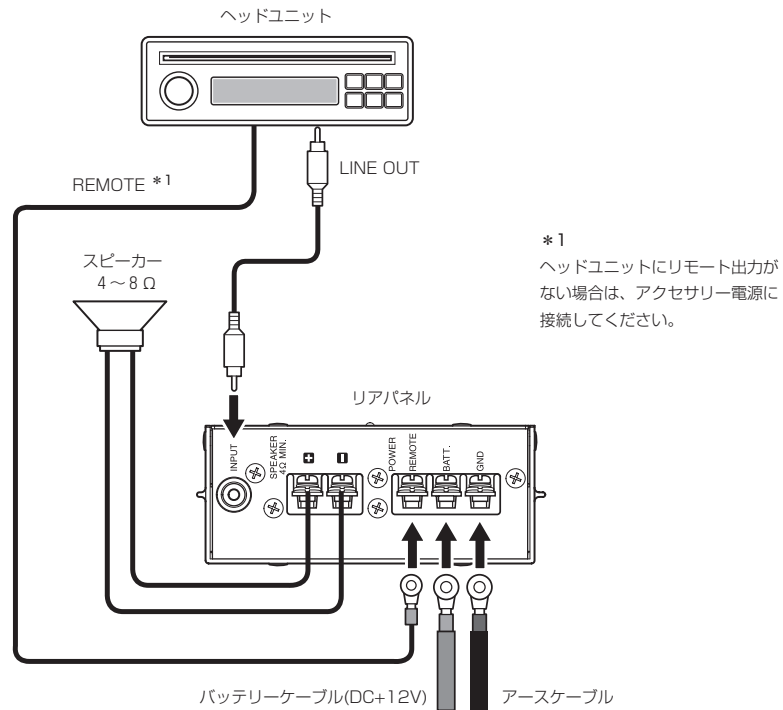

- 金属等による接触(ショート)を防止するため、配線後に絶縁テープ等でスピーカー端子・電源用端子を保護してください。

■ 車両への取り付け

- 取り付けには、別売のブラケットをご使用ください。
- 本機にブラケットを取り付ける際は、ブラケット付属のナベ小ネジ(M3×5)を使用してください。
- ブラケットを車両に取り付ける際は、ブラケット付属のタッピングネジ(4×20)を使用してください。
- 取り付けの際、車の配線等を傷つけないようご注意ください。

■ 取り付け手順

- 1 ブラケット付属のネジで、本機にブラケットを取り付けます。
 - ・DCA-BH1：ナベ小ネジ(M3×5)4本
 - ・DCA-BH2：ナベ小ネジ(M3×5)8本で固定します。
- 2 車両に、固定用の下穴を4ヶ所あけます。(参考下穴径3.2~3.5mm)
 - ※パイプ・配線類を傷つけないようご注意ください。
- 3 ブラケット付属のタッピングネジ(4×20)4本で、ブラケットをしっかりと固定します。

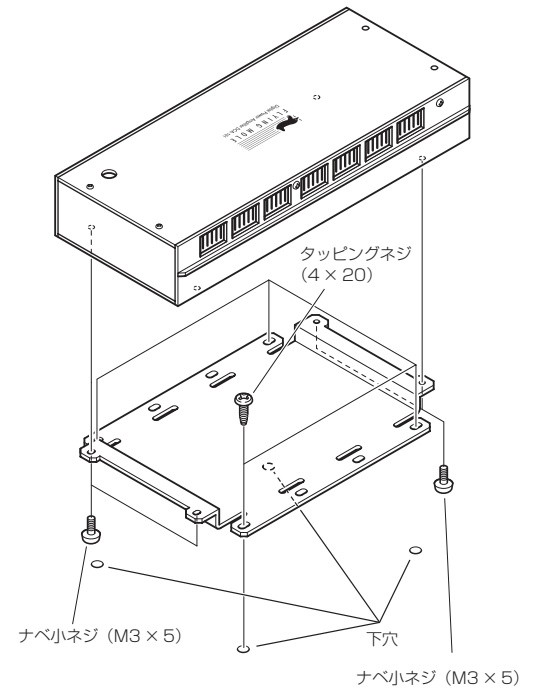

● ブラケット(別売)

- ・DCA-BH1
1台固定用ブラケット

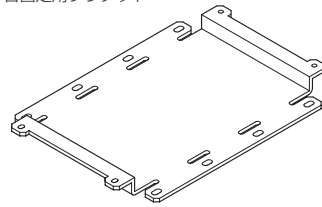

- ・DCA-BH2
2台固定用ブラケット

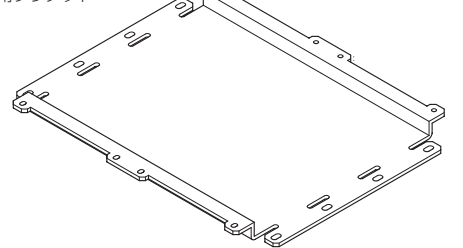

5 お手入れについて

ベンジン、シンナー系の液体および化学ぞうきんの使用や周囲でのエアゾールタイプの殺虫剤の散布は避けてください。お手入れは、必ず柔らかい布を使用して、乾拭きしてください。

汚れがひどいときには、中性洗剤を薄めた水に柔らかい布を浸し、強く絞ってから拭き取ります。そして、柔らかい布で乾拭きしてください。



7 仕様

定格出力	160watts / 4Ω Monaural
周波数特性	5Hz ~25kHz (4Ω/+0, -3dB)
全高調波歪率	0.05%(4Ω/1kHz, 50W出力時)
S/N 比	120dB
適合スピーカーインピーダンス	4Ω~8Ω
入力感度	1Vrms
入力インピーダンス	10kΩ (VR max)
GAIN 変化量	-30 ~0dB
消費電流	0.6A (アンプON, 無信号時) / 5A (4Ω, 1/3出力時)
電源電圧	DC12 ~14.4V(-アース)
最大外形寸法	113.8 (W) × 46 (H) × 267 (D)mm
重量	約820g

※仕様及び外観は改良のため予告なく変更することがあります。

6 外形寸法図

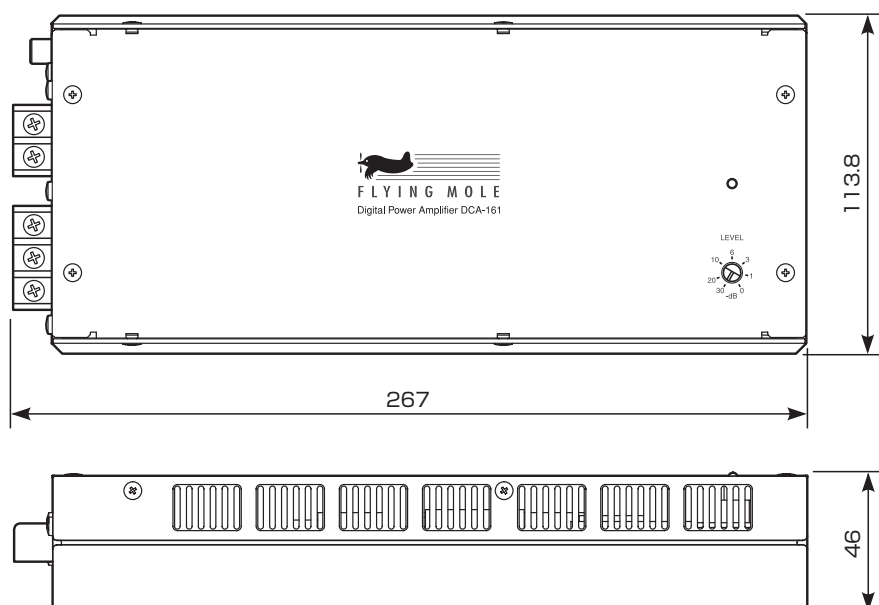

単位：mm

8 保証について

保証の内容及び条件は、付属の保証書をご覧ください。

用紙は再生紙、インキはSOYINK(大豆油を使った植物性のインキ)を使用しています。弊社では、地球にやさしい印刷物を常に考えています。



株式会社 フライイングモール
〒431-1115 静岡県浜松市和地町5199-1
TEL: 053-486-6030 FAX: 053-486-6033
URL: <http://www.flyingmole.co.jp>
E-mail: info@flyingmole.co.jp

FP40146-000